



COLDFORM®



Nouvelles fonctionnalités de COLDFORM® NxT 4.1

Vous souhaitez accroître votre productivité ? Ayez dès à présent les bons réflexes pour exploiter au mieux toutes les nouvelles fonctionnalités de la version NxT 4.1 !

À l'issue de cette formation, vous pourrez utiliser les nouvelles fonctionnalités de COLDFORM® NxT 4.1 et adopter toutes les bonnes pratiques pour une mise en données et une analyse de résultats facilitées.

COLDFORM® NxT 4.0 vous a offert une nouvelle expérience utilisateur via l'intégration du module d'optimisation dans la nouvelle interface graphique.

Les nouvelles fonctionnalités graphiques seront également abordées au cours de cette formation .Avec COLDFORM® Nxt 4.1,

nous allons plus loin, de nouvelles actions sont disponibles, et des paramètres liés sont disponibles parmi d'autres nouvelles fonctionnalités.

Vous pourrez apprécier les nouveaux développements tels que l'approche phase field utilisée lors du procédé de découpe et tirer profit de la réduction du temps de calcul en 2D.

L'intégration du remaillage local en 3D permet d'améliorer la qualité et la précision des solutions.

NIVEAU

Intermédiaire

PRÉREQUIS

Disposer d'une première expérience du logiciel COLDFORM®.

OBJECTIFS

- **Maîtriser toutes les nouvelles fonctionnalités de la version COLDFORM® NxT 4.1**
- **Tirer profit des nouveautés de l'interface pour accélérer la mise en données et l'analyse des résultats**
- **Augmenter la qualité prédictive des simulations avec des mises en données plus réalistes**
- **Renforcer son expérience à partir de cas d'études concrets**

DURÉE	DATES 2024	
1 jour	05 juin	1 octobre

FORMATION	PRIX HT	PARTICIPANTS
Inter-entreprises	580 €/personne	3 à 8 personnes
Intra-entreprise	1400 €/formation	1 à 3 personnes

JOUR 1 > 08h30 - 12h00 et 13h30 - 17h00

Introduction	<ul style="list-style-type: none"> • Présentation de Transvalor • Objectifs de la formation
Nouvelles fonctionnalités	<ul style="list-style-type: none"> • Améliorations du remaillage • Outil d'analyse des résultats • CAO 2D • Visualisation des tenseurs et des vecteurs • Personnalisations des légendes • Résultats regroupés par catégories • Affichage personnalisable
Material Viewer	<ul style="list-style-type: none"> • Interface graphique • Lecture et modification des fichiers JMatPro, base de données FPD Base, générateur de rhéologie à froid
API Python	<ul style="list-style-type: none"> • Introduction à l'API Python pour mettre en données et analyser automatiquement vos calculs • Interaction utilisateur • Affichage de sortie en temps réel
Optimisation automatique	<ul style="list-style-type: none"> • Concepts : individus, générations, minimisables, contraintes, actions paramétrées • Cas d'application • Analyse des résultats (meilleur individu, comparaison...) • Paramètres liés • Nouvelles actions disponibles • Définition directe des règles
Cas de découpe	<ul style="list-style-type: none"> • Mise en données • Avantage de l'approche phase field (champ de phase) • Analyse des résultats
Conclusion	<ul style="list-style-type: none"> • Questions diverses et évaluation de la formation

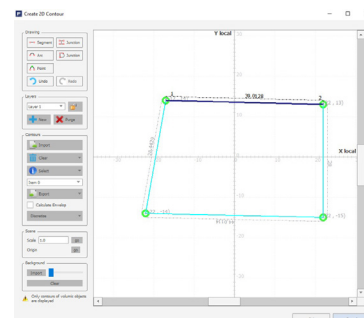

Outil de CAO 2D

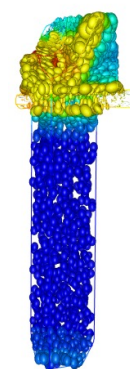

Visualisation du tenseur de contrainte

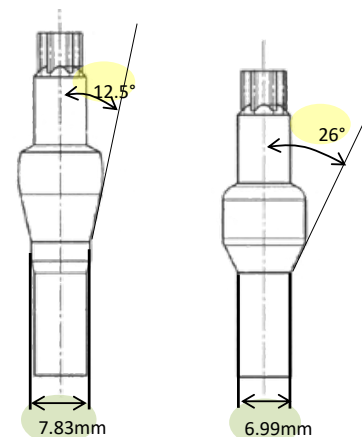

Optimisation de la géométrie de l'outillage

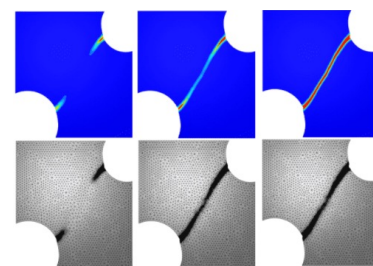

Simulation de l'amorçage et de la propagation d'une fissure